

KAVELPASPOORT KAVEL 2.1-5

Bijlage bij optieovereenkomst/koopovereenkomst

Voor de woonwijk Anna's Hoeve in Hilversum zijn diverse documenten opgesteld waarin regels zijn opgenomen voor het bouwen op Anna's Hoeve. Het gaat om het bestemmingsplan, masterplan en beeldkwaliteitsplan. Het kavelpaspoort geeft een samenvatting van deze plannen voor zover deze betrekking hebben op de betreffende kavel. Naast deze regels voor het bouwen op Anna's Hoeve specifiek, zijn er ook algemene regels, zoals het bouwbesluit en de bouwverordening. Deze zijn niet opgenomen in het kavelpaspoort, maar zijn uiteraard wel van toepassing. Voor de gebruikte begrippen wordt verwezen naar de begrippenlijst in het bestemmingsplan.

KAVELGEGEVENS

Gebied:	Anna's Hoeve, gemeente Hilversum
Kavelnummer:	2.1-5
Typologie:	Vrijstaand
Kavelprijs:	€ 185.500,- inclusief BTW
Oppervlakte:	ca. 334,6 m ²

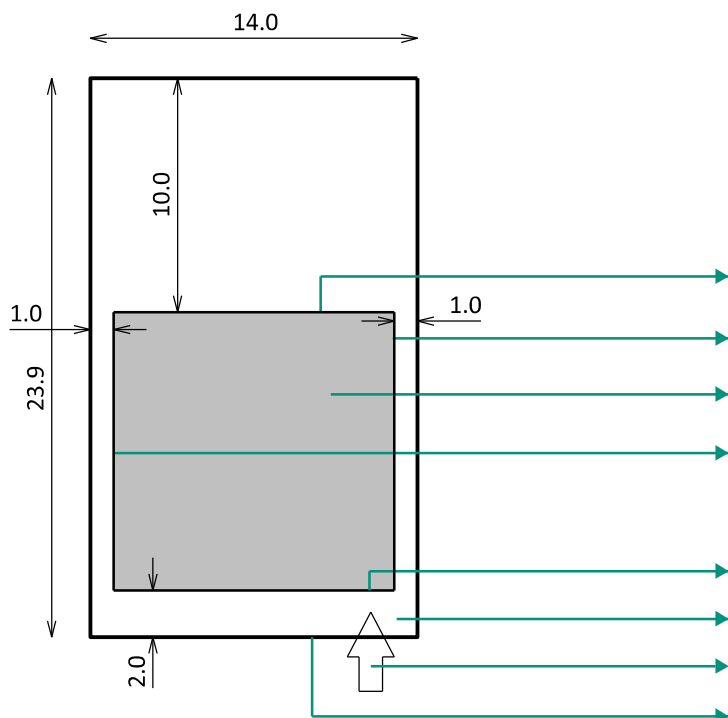

SPECIFICATIES KAVEL 2.1-5

- achtergevel minimaal 10 meter uit de achtererfgrens
- zijgevel minimaal 1 meter uit de zijerfgrens
- bouwvlak
- zijgevel minimaal 1 meter uit de zijerfgrens
- voorgevel minimaal 2 meter uit de voorerfgrens
- voortuin maximaal 30% verhard
- inrit (locatie vrije keuze), maximaal 3 meter breed
- voorerfgrens

SPELREGELS KAVEL 2.1-5

- ❑ De vrijstaande woning, inclusief aan- en het bijgebouw, moet binnen het bouwvlak gebouwd worden
- ❑ Maximale goothoogte woning (met kap): 7 meter
- ❑ Maximale nokhoogte woning (met kap): 11 meter
- ❑ Maximale bouwhoogte woning (met plat dak): 10 meter
- ❑ Maximale goothoogte aan- en bijgebouw (met kap): 3 meter
- ❑ Maximale nokhoogte aan- en bijgebouw (met kap): 4 meter
- ❑ Maximale bouwhoogte aan- en bijgebouw (plat dak): 3 meter
- ❑ Maximale bouwhoogte overige bouwwerken, geen gebouwen zijnde: 2 meter
- ❑ Maximaal bebouwingspercentage van de woning, de aanbouw en het bijgebouw gezamenlijk: 50% van de kaveloppervlakte
- ❑ Aan- en bijgebouw en overige bouwwerken, geen gebouwen zijnde, minimaal 1 meter achter de voorgevel van de woning
- ❑ Vloerpeil: minimaal 4.50m1 +NAP bovenkant afgewerkte begane grond vloer direct achter de hoofdentree
- ❑ Architectuur: vrije keuze
- ❑ 1 parkeerplaats op eigen terrein, afmeting 5 x 2,5 meter (garage wordt niet als parkeerplaats gezien)
- ❑ De erf- of terreinafscheiding voor de voorgevelrooilijn en tot 1 meter achter de voorgevelrooilijn, bestaat uit een haag van 0,5 tot 1,1 meter hoog. U heeft de keuze uit de volgende soorten: beuk, Spaanse aak (veldesdoorn), haagbeuk, meidoorn, sleedoorn, taxus of hulst
- ❑ Bouwhoogte van erf- en terreinafscheidingen 1 meter achter de voorgevelrooilijn is maximaal 2 meter
- ❑ Hemelwater infiltreren op eigen kavel
- ❑ Kleurgebruik: rustige en terughoudende kleuren, de kleuren moeten in de lijn liggen van onderstaand kleurenpalet (sedumdaken en zonnepanelen zijn toegestaan):

